

4

3

2

1

D

D

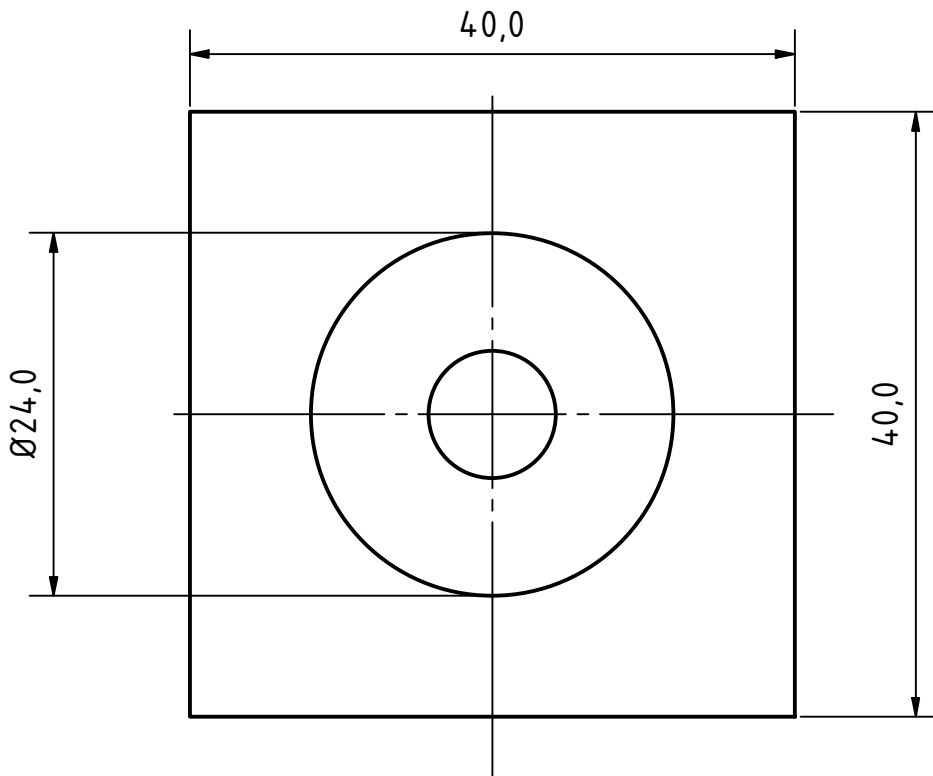
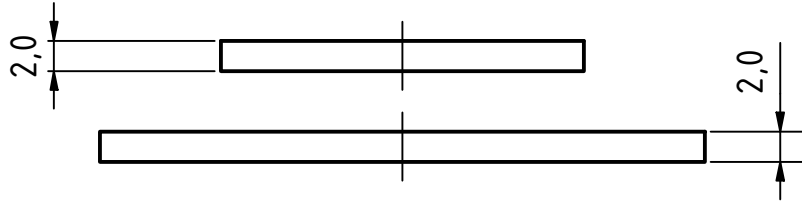

C

C

B

Alle Rechte vorbehalten. Vervielfältigungen jeder Art nur unter ausdrücklicher, schriftlicher Zustimmung der Fa: SL Rack GmbH



Material:

Maßstab:

Kunde:

Information:

2 : 1

Vorgangsnummer:

Information:

Besonderheiten:

Werkzeugnummer:

Bereich:

4517,518 mm²

Gewicht:

0,0104 kg

Dichte:

2,5918 g/cm³

Volumen:

3993,943 mm³

Datum

Name

Bezeichnung/Kommentar/Projekt:

Set für Universal-Adapter

Gezeichnet

30.10.2024

StarRa

Kontrolliert

06.11.2024

AltAn

Freigegeben

06.11.2024

BaueGe

Oberflächenangabe:

Toleranzangaben:

Projektionsmethode:



Zulieferer:

SL Rack GmbH

Artikelnummer:

91207-00

1

A4

Status

Änderungen

Datum

Name

Konstruktionsstatus

Speicherpfad:

4

3

2

1

A